

Legenda / Legend / Légende / Legende

	Quadro con microprocessore Control panel with microprocessor Coffret avec microprocesseur Schaltkästen mit Mikroprozessor	D	Diretto Direct Direct Direkt
	Quadro elettronico Electronic control panel Coffret électronique Elektronische Schaltkästen		Stella triangolo Star delta Étoile-triangle Stern-Dreieck
	Protezione motore Motor protection Protection Moteur Motorschutz	R	Reattanza Reactance Réactance Reaktanzanlauf
	Quadro elettromeccanico Electromechanical control panel Coffret électromécanique Elektromechanische Schaltkästen	SS	Soft-start Soft-start Démarrage progressif Soft-start
	Quadro con inverter di frequenza Control panel with frequency Inverter Coffret avec variateur de fréquence Schaltkasten mit Frequenzumrichter	Hz	Inverter di frequenza Frequency inverter Variateur de fréquence Frequenzumrichter
	Quadro antincendio Firefighting control panel Coffret anti-incendie Schaltkästen für Feuerlöschanlagen		Uscita allarme Alarm output Sortie alarme Alarmausgang
	Motore Motor Moteur Motor		Ingresso sonda di livello Level probes input Entrée pour les sondes de niveau Eingang für Füllstandssonden
	Condensatore Capacitor Condensateur Kondensator		Ingresso sensore termico motore Motor thermal sensor input Entrée pour capteur thermique du moteur Eingang für Motorwärmefühler
	Relè Termico Thermal relay Relais thermique Thermorelais		Scambiatore Integrato Integrated exchanger Echangeur intégré Integrierter Umschalter
	Svuotamento Emptying Vidange Entleeren		Controllo marcia a secco Dry running control Contrôle de la marche à sec Trockenlaufkontrolle
	Riempimento Filling Remplissage Auffüllung		Pompe di superficie e motori generici Surface pumps e general motors Pompes de surface et moteurs génériques Oberflächenpumpen und allgemeine Motoren
	Pressurizzazione Pressurization Pressurisation Druckerhöhung		Pompe sommerse Submersible pumps Pompes immergées Tauchpumpen
	Conforme alla normativa EN 12845 In compliance with EN 12845 standard Conforme à la norme EN 12845 Gemäss EN 12845		Box Box Enveloppe Gehäuse
	Numero fasi (1=monofase, 3=trifase) Phases number (1 = single-phase, 3 = three-phase) Nombre des phases (1 = monophasé / 3 = triphasé) Phasennummer (1 = einphasig, 3 = dreiphasig)	P	Materiale termoplastico Thermoplastic material Matière thermoplastique Thermoplastischen Materials
	Grado di protezione Protection degree Degré de protection Schutzgrad	M	Materiale metallico Metallic material Matériau métallique Metallmaterial
	Tipo Avviamento Starting type Démarrage Anlauf	AR	Acque reflue Wastewater Eaux usées Abwasser

Quadro elettronico trifase diretto; Ingressi a sonde;

- Ingressi per N. 3 sonde o N. 1 galleggiante o pressostato (abilitazione livello di arresto minimo o massimo);
- N. 1 ingresso per galleggiante o pressostato;
- Comando a selettore e spie a led;
- Selettore per funzionamento in svuotamento o riempimento;
- Sensibilità sonde regolabile da selettore e potenziometro interni;
- Sezionatore generale con blocco porta;
- Protezione elettronica regolabile per sovraccarico motore su 2 fasi;
- Fusibili di protezione alimentazione motore e circuiti ausiliari;
- Circuito di comando del contattore a tensione di rete;
- Ingressi in bassissima tensione;

Optional

- **MIC24** - Modulo di interfaccia per ingresso di comando a 24Vac;
- **IP55** - Grado di protezione IP55; (Codice optional pag. 32)

Electronic three phase direct start control panel; Probes inputs;

- Inputs for N. 3 probes, or N. 1 float or pressure switch enabling stop level (minimum or maximum);
- N. 1 input for float or pressure switch;
- Command with selector and LEDs;
- Emptying or filling mode switch;
- Probes sensitivity adjustable by internal selector and potentiometer;
- Main disconnecting switch with door lock;
- Adjustable electronic protection against motor overload on 2 phases;
- Auxiliary circuit and motor protection fuses;
- Contactor command circuit voltage as power supply;
- Very low voltage inputs;

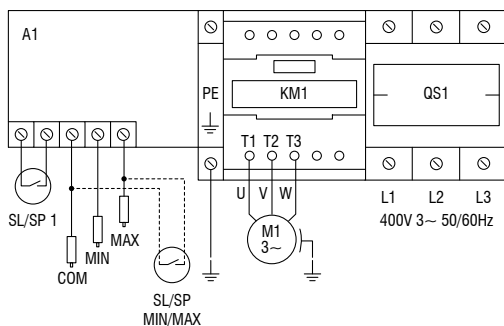

Optional features

- **MIC24** - Interface module control for 24Vac command input;
- **IP55** - IP55 protection degree; (See optional features codes at page 32)

Coffret électronique triphasé direct; Entrées pour sondes de niveau;

- Entrées pour N. 3 sondes de niveau ou N. 1 flotteur ou pressostat (habilitation du niveau d'arrêt mini ou maxi);
- N. 1 entrée pour flotteur ou pressostat;
- Commande à sélecteur et voyants;
- Sélecteur pour fonctionnement en vidange ou remplissage;
- Sensibilité des sondes réglable par sélecteur et potentiomètre internes;
- Sectionneur général avec verrouillage de porte;
- Protection électronique réglable pour surcharge moteur sur 2 phases;
- Fusibles de protection moteur et circuits auxiliaires;
- Circuit de commande de contacteur à tension de réseau;
- Entrées à très basse tension;

Options

- **MIC24** - Module d'interface pour entrée de commande à tension 24Vac;
- **IP55** - Degré de protection IP55; (Pour les codes optionelles voir page 32)

Dreiphasiger elektronischer Schaltkasten direktanlauf; Eingänge für Sonden;

- Eingänge für N. 3 Sonden, oder N. 1 Schwimmer oder Druckschalter (Aktivierung Mindest- oder Höchststand für Stopp);
- N. 1 Eingang für Schwimmer oder Druckschalter; (Aktivierung Mindest- oder Höchststand für Stopp);
- N. 1 Eingang für Schwimmer oder Druckschalter;
- Wahlschalter und LED-Leuchten;
- Wahlschalter für die Betriebsarten im Entleeren oder Befüllen;
- Empfindlichkeit der Sonden einstellbar durch internen Wahlschalter und Potenziometer;
- Haupttrennschalter mit Türverriegelung;
- Einstellbarer elektronischer Schutz für Motorüberlastung an 2 Phasen;
- Schmelzsicherungen zum Versorgungsschutz des Motors und der Hilfsschaltkreisen;
- Schaltkreis des Schaltschützes mit Netzspannung;
- Kleinspannungseingänge;

Sonderzubehör

- **MIC24** - Schnittstellenmodul für den Steuereingang mit Spannung 24Vac;
- **IP55** - Schutzart IP55; (Codes für Sonderzubehör auf S. 32)



QA/60C	Code	V ~ 50/60Hz	A	kW	Hp	Type	kg	Y mm	X mm	Z mm
QA/60C	235.75	3~ 400	2 - 8	0,55 - 3,7	0,75 - 5	P	1,8	195	215	130
QA/61C	235.76	3~ 400	2 - 11	0,55 - 5	0,75 - 7	P	1,9	195	215	130
QA/62C	235.77	3~ 400	2 - 16	0,55 - 7	0,75 - 9,5	P	2,7	225	305	160
QA/63C	235.78	3~ 400	16 - 22	7,5 - 10	10 - 14	P	2,8	225	305	160
QA/64C	235.79	3~ 400	16 - 29	7,5 - 13,5	10 - 18	P	2,8	225	305	160
QA/65C	235.80	3~ 400	16 - 34	7,5 - 16	10 - 22	P	4	305	385	160

Optional / Optional features / Options / Sonderzubehör

PRODUCT		OPTIONAL FEATURES				
Model	Code	MIC24	IP55	Code	KCC	Code
QMD10-T	232.xx	-	●	.55	-	-
QMD10-C-T	232.xx	-	●	.55	-	-
QMD20-SI-2	245.xx	-	●	.55	-	-
QA50	233.xx	●	-	.54	●	.C0yy
		-	●	.55	●	.C0yy
QA60	235.xx	●	-	.54	-	-
		-	●	.55	-	-

xx

yy

xx

Deve essere sostituito dal codice che identifica il modello desiderato (presente nelle tabelle di ciascuna scheda tecnica)

Must be replaced with the desired model code (see the tables of each datasheet)

Il doit être remplacé par le code identifiant le modèle souhaité (présent dans les tableaux de chaque fiche technique)

Muss mit dem Code des gewünschten Modells ersetzt werden (kann der jeweiligen Tabelle der technischen Daten entnommen werden)

yy

Deve essere sostituito dalla capacità in μ F del condensatore di marcia (valori disponibili: 12,5/16/20/25/30/35/40/45/50/60/70/75/80)

Must be replaced with the running capacitor capacity expressed in μ F (available values: 12,5/16/20/25/30/35/40/45/50/60/70/75/80)

Il doit être remplacé par la capacité en μ F du condensateur de démarrage (valeurs disponibles: 12,5/16/20/25/30/35/40/45/50/60/70/75/80)

Muss mit der Kapazität in μ F des Betriebskondensators ersetzt werden (verfügbare Werte: 12,5/16/20/25/30/35/40/45/50/60/70/75/80)

MIC24 Modulo di interfaccia per ingresso di comando a tensione 24Vac

Interface module control for 24Vac command input

Module d'interface pour entrée de commande à tension 24Vac

Schnittstellenmodul für den Steuereingang mit Spannung 24Vac

IP55 Grado di protezione IP55

Protection degree IP55

Degré de protection IP55

Schutzgrad IP55

KCC Kit condensatore di marcia cablato con capacità espressa in μ F 12,5/16/20/25/30/35/40/45/50/60/70/75/80

Cabled running capacitor kit with capacity expressed in μ F 12,5/16/20/25/30/35/40/45/50/60/70/75/80

Kit condensateur de marche avec capacité exprimée en μ F 12,5/16/20/25/30/35/40/45/50/60/70/75/80

Kit verkabelter Betriebskondensator mit Kapazität ausgedrückt in μ F 12,5/16/20/25/30/35/40/45/50/60/70/75/80

Codici esempio / Sample codes / Exemple de codes / Beispiel-Codes

Il codice dei prodotti con optional deve essere composto come negli esempi:

The customized products code must be composed as in the following examples:

Le code des produits avec options doit toujours être composé comme dans les exemples ci-dessous:

Die Codes der Produkte mit Sonderzubehör müssen sich wie folgt zusammensetzen:

xx

232.21.55

QMD10/0,37kW-4T-55

Con grado di protezione IP55

With protection degree IP55

Avec degré de protection IP55

Mit Schutzgrad IP55

yy

232.21.C012

QMD10/0,37kW-4T-12C

Con condensatore di marcia 12,5 μ F

With 12,5 μ F running capacitor

Avec condensateur de marche 12,5 μ F

Mit Betriebskondensator 12,5 μ F

xx

yy

232.21.55.C012

QMD10/0,37kW-4T-55-12C

Con grado di protezione IP55 e condensatore di marcia 12,5 μ F

With protection degree and 12,5 μ F running capacitor

Avec degré de protection IP55 et condensateur de marche 12,5 μ F

Mit Schutzgrad IP55 und Betriebskondensator 12,5 μ F

Note / Notes / Notes / Noten

Quadri elettrici con optional potrebbero avere un box di dimensioni maggiori rispetto al modello standard.

Control panels with optional features might have a larger box than standard model.

Les armoires électriques avec optionnelles peuvent avoir une enveloppe plus grande que le modèle standard.

Die Schaltschranke mit Option könnten ein größer Gehäuse als das Standardmodell haben.

Ricambi / Spare parts / Pièces détachées / Ersatzteile

PRODUCT		SPARE PARTS		
Model	Code	Scheda madre Motherboard Carte mère Hauptplatine	Pannello sinottico Synoptic panel Panneau synoptique Übersichtstafel	Page
QMD10/0,37kW-4T	232.21	MT-223.31.V002	316.06	27
QMD10/0,55kW-6T	232.22	MT-223.31.V002	316.06	27
QMD10/0,75kW-7T	232.23	MT-223.31.V002	316.06	27
QMD10/1,1kW-10T	232.24	MT-223.31.V002	316.06	27
QMD10/1,5kW-13T	232.25	MT-223.31.V002	316.06	27
QMD10/2,2kW-18T	232.26	MT-223.31.V002	316.06	27
QMD10/0,37kW-16C-4T	232.61	MT-223.31.V002	316.06	28
QMD10/0,37kW-20C-4T	232.62	MT-223.31.V002	316.06	28
QMD10/0,55kW-20C-6T	232.63	MT-223.31.V002	316.06	28
QMD10/0,55kW-25C-6T	232.64	MT-223.31.V002	316.06	28
QMD10/0,75kW-25C-7T	232.65	MT-223.31.V002	316.06	28
QMD10/0,75kW-30C-7T	232.66	MT-223.31.V002	316.06	28
QMD10/0,75kW-35C-7T	232.67	MT-223.31.V002	316.06	28
QMD10/1,1kW-35C-10T	232.68	MT-223.31.V002	316.06	28
QMD10/1,1kW-40C-10T	232.69	MT-223.31.V002	316.06	28
QMD10/1,5kW-40C-13T	232.70	MT-223.31.V002	316.06	28
QMD10/1,5kW-45C-13T	232.71	MT-223.31.V002	316.06	28
QMD10/1,5kW-50C-13T	232.72	MT-223.31.V002	316.06	28
QMD10/2,2kW-70C-18T	232.73	MT-223.31.V002	316.06	28
QMD10/2,2kW-75C-18T	232.74	MT-223.31.V002	316.06	28
QMD10/2,2kW-80C-18T	232.75	MT-223.31.V002	316.06	28
QMD20/0,37kW-4T-SI-2	245.31	MT-219.66.V001	316.12	29
QMD20/0,55kW-6T-SI-2	245.32	MT-219.66.V001	316.12	29
QMD20/0,75kW-7T-SI-2	245.33	MT-219.66.V001	316.12	29
QMD20/1,1kW-10T-SI-2	245.34	MT-219.66.V001	316.12	29
QMD20/1,5kW-13T-SI-2	245.35	MT-219.66.V001	316.12	29
QMD20/2,2kW-18T-SI-2	245.36	MT-219.66.V001	316.12	29
QA/50B	233.13	313.16	316.04	30
QA/60C	235.75	223.51	316.04	31
QA/61C	235.76	223.51	316.04	31
QA/62C	235.77	223.51	316.04	31
QA/63C	235.78	223.61	316.04	31
QA/64C	235.79	223.61	316.04	31
QA/65C	235.80	223.61	316.04	31