



UTILIZZI ED INSTALLAZIONI

Le stazioni di accumulo e sollevamento **SAR 550** sono indicate per la raccolta ed il sollevamento di acque chiare, piovane o luride da refluvo civile ed industriale, dove la rete fognaria risulta eccessivamente distante o non raggiungibile per gravità.

Le stazioni **SAR 550** sono compatte e facili da installare a pavimento o interrate, sia all'interno che all'esterno di edifici residenziali, uffici o pubblici esercizi per lo scarico delle acque nere, piazzali o parcheggi per lo smaltimento delle acque meteoriche.

COMPONENTI

- ✳ Serbatoio in polietilene con capacità **550 litri** e provvisto di due coperchi non carrabili, ma calpestabili fino a **max 100 kg**.
- ✳ **Due elettropompe monofase (senza galleggianti) preinstallate e già collegate ad un quadro di comando e controllo in dotazione**
- ✳ Cavo di alimentazione: dotazione standard **10 m**
- ✳ Quadro elettrico (modello **E2**)
- ✳ Tre galleggianti con funzioni di:
 - 1) accensione alternata di una delle due pompe
 - 2) massimo livello con accensione della seconda pompa
 - 3) minimo livello per spegnimento pompe



ESECUZIONI A RICHIESTA

- ✳ **Stazione di accumulo SAR 550 con due elettropompe monofase da scegliere secondo le esigenze.**
- ✳ **Versione trifase.**

OPTIONAL A RICHIESTA



- ✳ **Kit di allarme** (Cod. KSKIT-ALLARME) Il kit è composto da: quadro elettrico, sirena autoalimentata, galleggiante
- ✳ **Kit prolunga da 300 mm** (Cod. KSKIT-308MA) Il kit è composto da: una prolunga per installare il serbatoio in polietilene "SAR" ad una profondità maggiore. Per **SAR 550** servono due kit
- ✳ Stazioni "SAR" con valvola di ritegno a palla e valvola a sfera nella tubazione di scarico

✳ SAR 550 con elettropompe da drenaggio

TIPO	POTENZA (P ₂)		PORTATA MAX (1 pompa) litri/min	PREVALENZA MAX metri	
	kW	HP			
TOP 4	0.75	1	320	12.5	
TOP 5	0.92	1.25	360	15	
Dm 10	0.75	1	300	15.5	
Dm 20	0.75	1	250	19	
Dm 30	1.1	1.5	275	26	

✳ indicate per acque reflue chiare

✳ SAR 550 con elettropompe VORTEX

TIPO	POTENZA (P ₂)		PORTATA MAX (1 pompa) litri/min	PREVALENZA MAX metri	
	kW	HP			
VXm 10/35	0.75	1	400	10	
VXm 15/35	1.1	1.5	500	13.5	
VXm 10/50	0.75	1	550	8.5	
VXm 15/50	1.1	1.5	650	11	
BCm 10/50	0.75	1	600	11	
BCm 15/50	1.1	1.5	750	14	

✳ indicate per acque reflue sporche

※ SAR 550 con elettropompa con trituratore (TRITUS)

TIPO	POTENZA (P ₂)		PORTATA MAX (1 pompa) litri/min	PREVALENZA MAX metri	
	kW	HP			
TIGm 0.75	0.75	1	140	17.5	
TRm 0.9 *	0.9	1.25	170	15	
TRm 1.1*	1.1	1.5	140	21.5	
TRm 1.3 *	1.3	1.75	220	22.5	
TRm 1.5	1.5	2	270	25	

※ indicate per acque luride

(*) A richiesta Stazioni "SAR" con piedi di accoppiamento e tubi di guida per la discesa delle elettropompe

DIMENSIONI E PESI

TIPO	BOCCHHE			kg
	I	U ⁽¹⁾	S	
SAR 550 - TOP 4		1½"		109.0
SAR 550 - TOP 5		1½"		110.9
SAR 550 - Dm 10		1½"	DN 50	116.4
SAR 550 - Dm 20		1½"		116.4
SAR 550 - Dm 30		1½"		123.2
SAR 550 - VXm 10/35	DN 110	1½"		118.8
SAR 550 - VXm 15/35		1½"		124.4
SAR 550 - VXm 10/50		2"	DN 75	119.8
SAR 550 - VXm 15/50		2"		125.4
SAR 550 - BCm 10/50		2"		120.8
SAR 550 - BCm 15/50		2"		126.0
SAR 550 - TIGm 0.75		1½"		120.4
SAR 550 - TRm 0.9		1¼"		136.4
SAR 550 - TRm 1.1		1¼"	DN 50	139.7
SAR 550 - TRm 1.3		1¼"		139.4
SAR 550 - TRm 1.5	1½"		178.4	

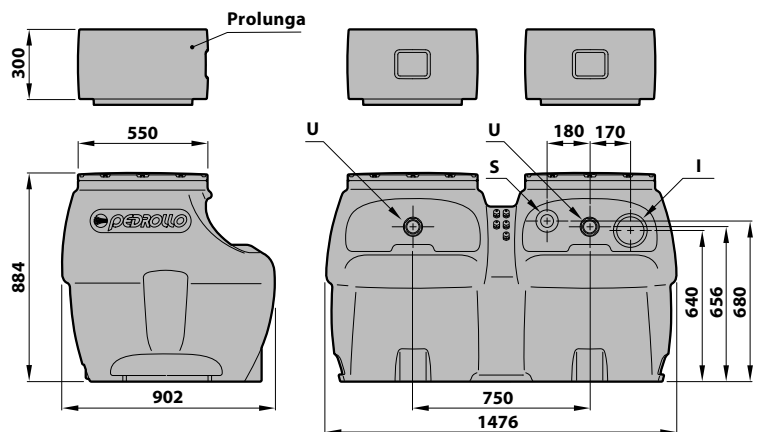

Solo per versioni TR con piedi di accoppiamento

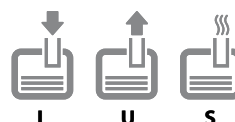
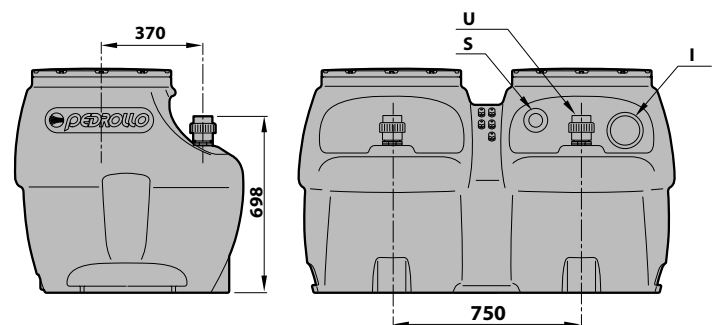

LEGENDA:

- I ingresso tubazione di raccolta
- U attacco tubazione di mandata
- S ingresso tubazione di ventilazione

⁽¹⁾ Attacco filettato maschio