

Decalux

Addolcitori cabinati standard a scambio ionico



I Sali di Calcio e Magnesio determinano la durezza dell'acqua, principale responsabile di incrostazioni e danni a impianti idrici, caldaie, bollitori, rubinetterie ed elettrodomestici. Se l'acqua ha una durezza superiore ai 15° francesi, è buona norma installare un addolcitore a scambio ionico.

Oltre a risolvere il problema del calcare, è importante installare un addolcitore perché riduce i costi energetici e il consumo di detersivi, rende la pelle idratata e gli indumenti puliti.

Gli addolcitori GEL sono:

- Compatti nel design e piccoli nelle dimensioni
- Efficienti nel ridurre la durezza e lavare le resine, e con ridotti consumi
- Completi di timer elettronico per la gestione automatica della rigenerazione in modalità tempo, volume puro o volume/tempo.

Decalux-Caratteristiche

I Decalux sono addolcitori a scambio ionico, cabinati (il tino salamoia non è separato dal gruppo bombola/timer). Gli addolcitori Decalux sono dotati del sistema di autodisinfezione delle resine ed equipaggiati con il timer timer elettronico-volumetrico, VT 1000 AD, di facile utilizzo.

Il timer VT 1000 AD indica l'esaurimento del sale, la quantità di acqua erogabile tra le rigenerazioni, la quantità di acqua addolcita consumata dall'ultima rigenerazione.

I Decalux si costituiscono di testata con valvola idropneumatica in materiale plastico e timer elettronico; bombola in materiale plastico rivestita in fibra di vetro.

Tutte le attrezzature a contatto con acque potabili sono realizzate con materiali di prima qualità, secondo quanto stabilito dal DM 174/2004.

Decalux-Installazione

- I Decalux vanno installati da personale qualificato, in luogo asciutto e protetto da gelo e raggi solari.
- Dopo aver verificato la corretta installazione, il personale specializzato GEL esegue collaudo e avviamento.
- Predisporre di presa di corrente a 230V.
- Installare un filtro di sicurezza a monte dell'addolcitore.
- Usare tubi flessibili o giunti antivibranti per realizzare i collegamenti idraulici dell'addolcitore all'impianto.
- Posizionare uno scarico libero (non in pressione) ad un'altezza inferiore al "troppo pieno" del tino salamoia.
- Installare un autoclave con pressioni inferiori a 2 bar.
- Installare un riduttore di pressione con pressioni superiori a 6 bar.
- Installare una valvola di non ritorno dopo il contatore.
- Per l'uso potabile:
 - Installare una valvola miscelatrice, manuale o automatica (durezza residua = 15 °f);
 - Installare la versione AD (sistema di disinfezione delle resine e allarme insufficienza sale per rigenerare le resine).

NB. Per il dettaglio sulla programmazione dei timer, si rinvia al manuale d'uso e manutenzione degli addolcitori Decalux.

Decalux-Manutenzione

- Effettuare la periodica pulizia della cartuccia del filtro a monte dell'addolcitore.
- Effettuare ogni sei mesi la pulizia del tino salamoia.
- Effettuare il periodico controllo e reintegro del sale nel tino salamoia (secondo le indicazioni del tecnico

Addolcitori cabinati standard a scambio ionico

specializzato).

- Controllare ogni due mesi la durezza dell'acqua erogata.
- Verificare periodicamente che il livello del sale nel tino salamoia sia superiore al livello dell'acqua.

Decalux

Addolcitori cabinati standard a scambio ionico

DECALUX 20

Dati tecnici

	108.725.30
	DECALUX 20 VT 4.0
Attacco diametro (mm)	1"1/4
Tipo di attacco (F/M)	F
Portata di esercizio (m³/h)	1,2
Pressione di esercizio (bar)	2-6
Volume resine (l)	20
Capacità ciclica (m³x1°f)	120
Consumo sale a rigenerazione (kg)	3
Durata rigenerazione (min)	29
L (cm)	40
H (cm)	111
Z (cm)	60
Uso	tec/pot
Temperatura min. acqua (°C)	5
Temperatura max acqua (°C)	30
Temperatura min. ambiente (°C)	5
Temperatura max ambiente (°C)	40
Consumo medio acqua per rigenerazione (l)	131
portata_picco(l/min)	32
riserva_sale(l)	145

*Portata erogata senza by-pass di miscelazione

Accessori

450.053.55	ASSIEME PISTONE (NO MOTORE) VALV-WB
109.081.60	Fornitura di detergente e rigenerante per resine degli addolcitori. RESICLEAN Favorisce la rimozione dei depositi inorganici dalle resine per addolcimento. Si caratterizza per la facilità d'impiego. È un prodotto pronto all'uso previa diluizione.
109.081.65	Fornitura di detergente e rigenerante per resine degli addolcitori. RESICLEAN Favorisce la rimozione dei depositi inorganici dalle resine per addolcimento. Si caratterizza per la facilità d'impiego. È un prodotto pronto all'uso previa diluizione.
109.081.70	Fornitura di detergente e rigenerante per resine degli addolcitori. RESICLEAN Favorisce la rimozione dei depositi inorganici dalle resine per addolcimento. Si caratterizza per la facilità d'impiego. È un prodotto pronto all'uso previa diluizione.

Decalux

Addolcitori cabinati standard a scambio ionico

Schema di installazione

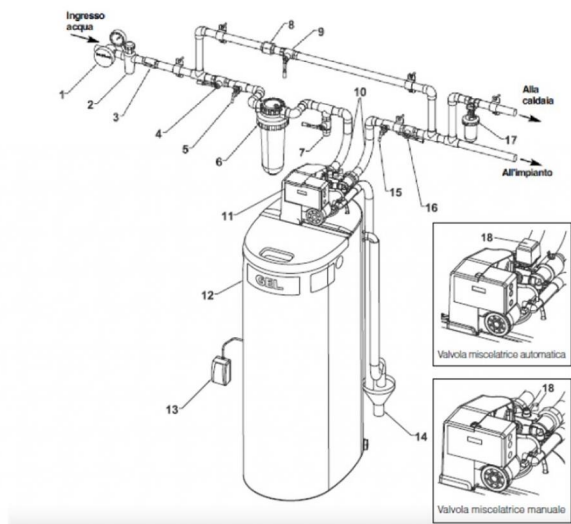

1. Contatore 2. Riduttore di pressione 3. Valvola non ritorno 4. Valvola intercettazione a monte 5. Rubinetto prelievo acqua grezza 6. Filtro di sicurezza 7. Derivazione acqua filtrata per altri usi 8. Raccordo a bocchettone 9. Rubinetto by-pass 10. Raccordi flessibili 11. Testa 12. Cabinato 13. Alimentatore 230V 14. Scarico 15. Rubinetto prelievo acqua addolcita 16. Valvola intercettazione a valle 17. Dosatore anticalcare 18. Valvola miscelatrice

Descrizione per offerte e capitolati

Fornitura e posa in opera di addolcitore cabinato tipo Decalux (vedere tabella dati tecnici)*, a scambio ionico, per l'eliminazione dall'acqua della durezza in eccesso. Programmazione e gestione automatica di rigenerazione delle resine in modalità tempo, volume o volume/tempo. Ad uso potabile e tecnologico. L'addolcitore è realizzato con materiali idonei per uso potabile (DM 174/2004). La fornitura comprende:

- Gruppo tino salamoia-bombola, valvola-timer:
- Testata costituita da valvola idropneumatica in materiale plastico, timer elettronico - Bombola in materiale plastico rivestita in fibra di vetro
- Tubo retinato
- Kit durezza
- Manuale istruzioni d'uso

* Consultare tabella dati tecnici e tabella timer per scegliere la tipologia di addolcitore